

Para instalar en ventanas, puertas acristaladas, vidrieras, ventanales, cristaleras, así como puertas de armario, división de ambientes, grandes superficies, etc...

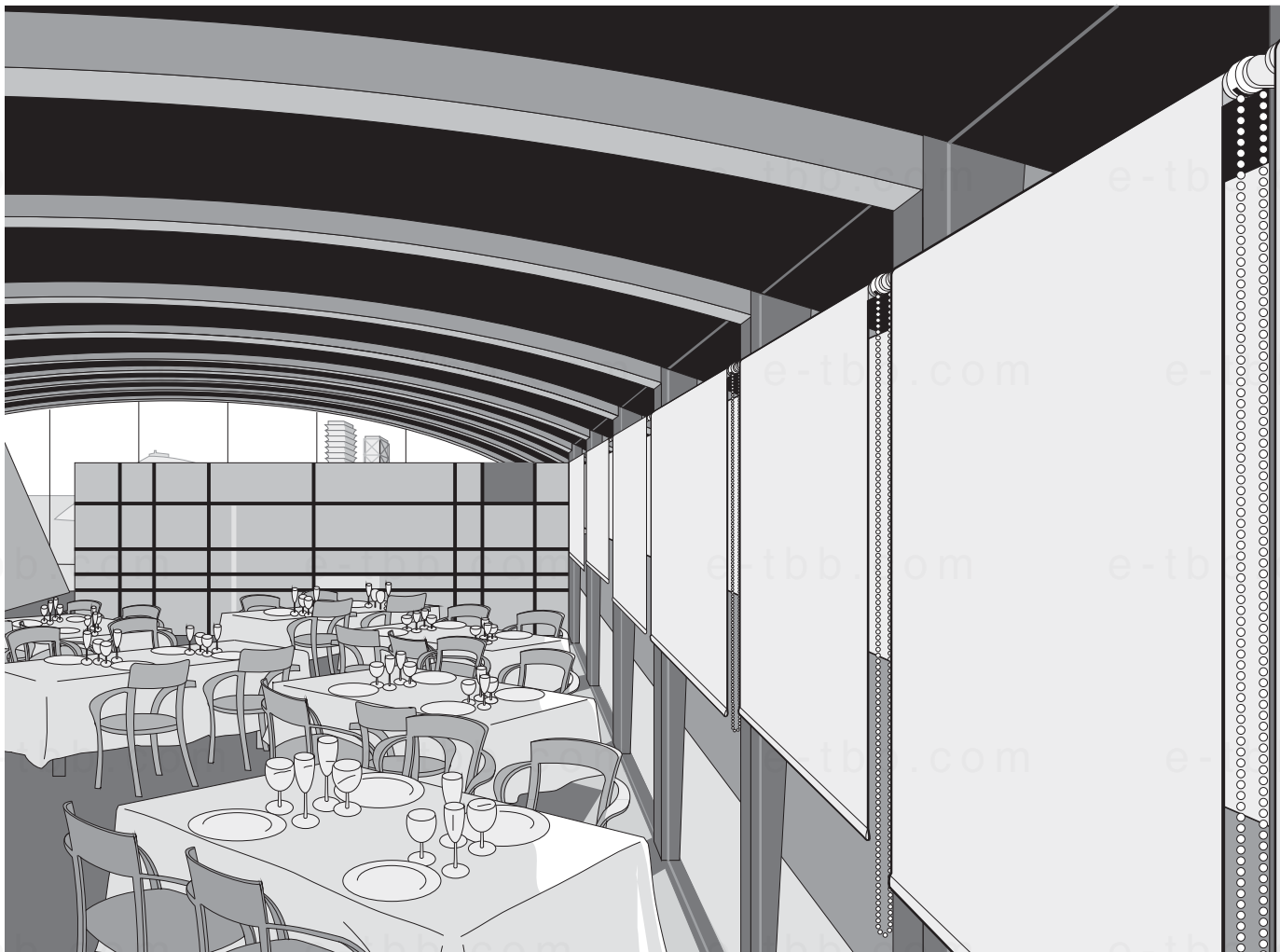

### Datos necesarios a indicar:

#### Imprescindible:

- **Sistema:** Enrollable con Mando Lateral
- **Tejido y color**
- **Ancho del mecanismo o ancho del tejido**
- **Alto**
- **Soporte:** S1, S1L, S3, S4 o S1M (ver tabla *Soportes, límites dimensionales...*)

#### Opcional (por defecto, la primera de cada opción):

- **Lado del mando de accionamiento:** Derecha (D) o Izquierda (I).
- **Alto del accionamiento:** De no indicar nada se suministra:  
Hasta alto cortina 130 cm, cadenilla = alto cortina -20cm  
Para alto cortina superior a 130 cm, cadenilla = 2/3 del alto cortina.
- **Caída del tejido:** Estándar (CE) o Por delante del tubo (CD)
- **Contrapeso:** Oculto (CF) o Aluminio Visto (CA)
- **Color del mecanismo:** Blanco, Gris, Negro o Beige

#### Observaciones:

- El mecanismo (incluidos los soportes) sobresale del tejido según el soporte:  
Con **Soporte S1 y S1L** el mecanismo sobresale 3,8 cm en total  
Con **Soporte S3** el mecanismo sobresale 4,7 cm en total  
Con **Soporte S4** el mecanismo sobresale 5,9 cm en total  
Con **Soporte S1M** el mecanismo sobresale 3,5 cm en total

- **Cofre Protector**, ver página *Cofre Enrollable*.
- **Guías**, ver página *Accesorios para Enrollable Interior*.
- **Impresión de Anagramas y Marcas**, ver página *Impresión de Anagramas y Marcas*.

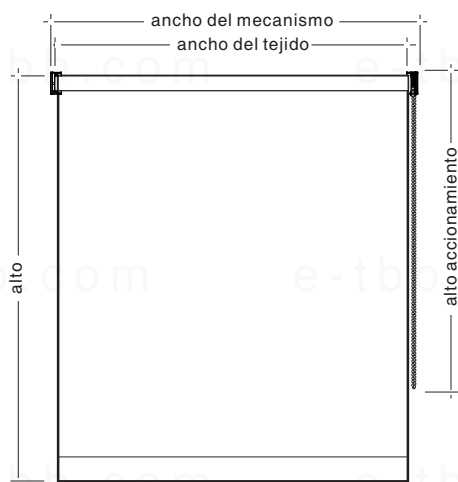

**Soportes**

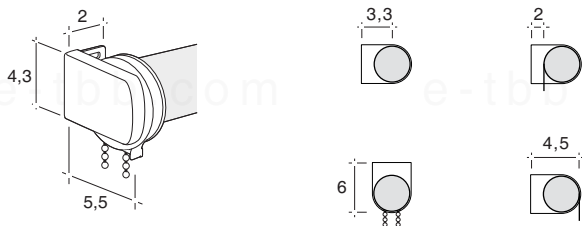

**S1M Soporte S1 mini**

El mecanismo sobresale del tejido 3,5 cm en total (2,0+1,5)  
Con mando de accionamiento relación directa (1:1) y tubo de enrollado de aluminio 25 mm.

**Nota importante:**

Es imprescindible tener en consideración las dimensiones de la cortina para poder elegir correctamente el soporte adecuado.

Ver tabla *Soportes, límites dimensionales, tubos y colores mecanismo* en el pie de página para ver las dimensiones máximas de fabricación para cada tipo de soporte.

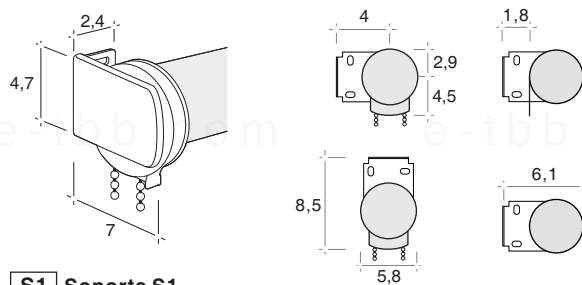

**S1 Soporte S1**

El mecanismo sobresale del tejido 3,8 cm en total (2,1+1,7)  
Con mando de accionamiento relación directa (1:1) y tubo de enrollado de aluminio de 43 mm.

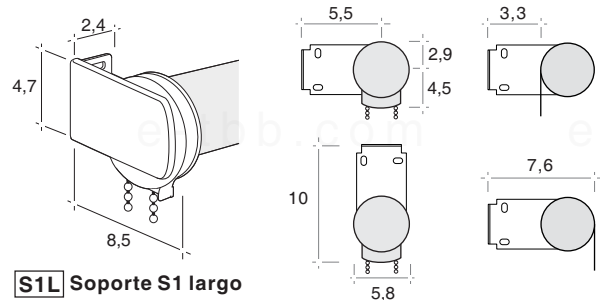

**S1L Soporte S1 largo**

El mecanismo sobresale del tejido 3,8 cm en total (2,1+1,7)  
Con mando de accionamiento relación directa (1:1) y tubo de enrollado de aluminio de 43 mm.

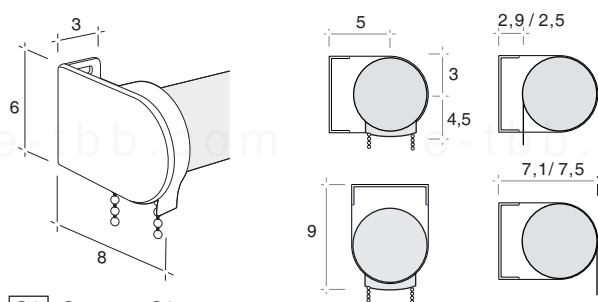

**S3 Soporte S3**

El mecanismo sobresale del tejido 4,7 cm en total (2,6+2,1)  
Con mando de accionamiento relación desmultiplicado (1:3)  
Se suministra con tubo de enrollado de aluminio de 43 mm hasta ancho 260 cm y tubo de 53 mm hasta ancho 300 cm.

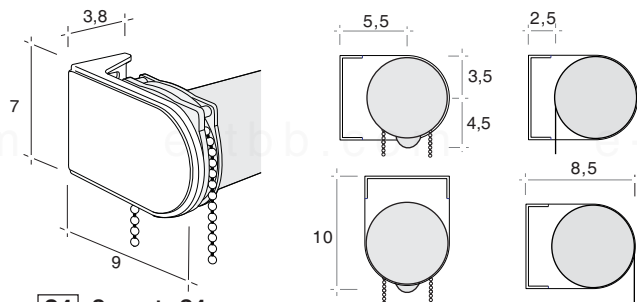

**S4 Soporte S4**

El mecanismo sobresale del tejido 5,9 cm en total (3,8+2,1)  
Con mando de accionamiento relación desmultiplicado (1:4) y tubo de enrollado de aluminio de 59 mm.  
Necesario para cortinas de grandes dimensiones.

**Caídas del tejido**



**CE Estándar**

Con el tejido desenrollando lo más cerca posible a la superficie a cubrir.

**CD Por delante del tubo**

Con el tejido desenrollando por delante del tubo para liberar manivelas, etc...

**Contrapeso**

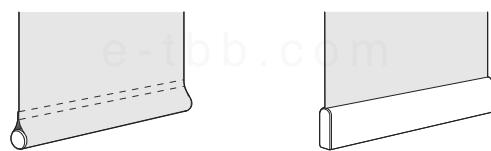

**CF Oculto**

Contrapeso redondo forrado por el mismo tejido.

**CA Aluminio Visto**

**Soportes, límites dimensionales, tubos y colores mecanismo**

Soporte	Ancho mínimo (cm)	Ancho máximo (cm)	Diámetro tubo (cm)	El mecanismo sobresale (cm)		9010 Blanco	9006 Gris	9011 Negro	1015 Beige
				En total	Por el lado del accionamiento / Por el otro lado				
S1 Mini	10	100	2,5	3,5	2,0 / 1,5	✓	✓	✓	✓
S1	10	260	4,3	3,8	2,1 / 1,7	✓	✓	✓	✓
S1 Largo	10	260	4,3	3,8	2,1 / 1,7	✓	✓	✓	✓
S3	12	260	4,3	4,7	2,6 / 2,1	✓	✓	✓	✓
S3	12	300	5,3	4,7	2,6 / 2,1	✓	✓	✓	✓
S4	12	400	5,9	5,9	3,8 / 2,1	✓	✓	✓	✓